

DF-2 ユーザーズガイド

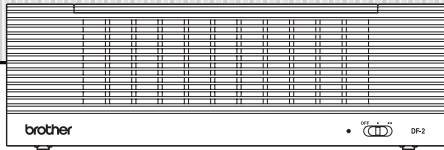

はじめに

このたびは、パーソナル空間向け小型空気清浄機DF-2をお買い上げいただきありがとうございます。
ご使用前に必ず本書をお読みの上、正しくお使いください。
なお、本書はお読みになった後も大切に保管してください。
本製品の最新情報は下記のURL
またはQRコードでご確認ください。
<https://joysound.biz/df2>



安全にお使いいただくために

警告	この表示を無視して誤った取り扱いをすると、人が死亡または重症を負う危険の可能性が考えられることを示しています。
注意	この表示を無視して誤った取り扱いをすると、人が軽傷または傷害を負う危険の可能性が考えられることを示しています。

警告

- 水に濡らさないでください。
- 分解しないでください。
- 落としたり、強い衝撃を与えたりしないでください。
- 煙が出ている、変なにおいがする、熱が出る、異常な音がするなどの異常状態で使用しないでください。
- 異物が本機に入ったときは使用しないでください。
- 本製品付属のUSBケーブル、USB-ACアダプターを使用ください。
- USBケーブルを傷つけたり、加工したりしないでください。また家具などの重いものを載せたり、無理に曲げたり、引っ張ったりしないでください。万一、ケーブルを傷つけてしまった際は使用しないでください。
- USB-ACアダプターを使用中に破損、異常に気付かれたときは手を触れずに、ブレーカーをOFFするなどしてコンセントへの電源供給を遮断した上で、お買い上げの販売店、またはコールセンターにご相談ください。
- 本機のお手入れをする前には、USB-ACアダプターのプラグをコンセントから抜いてください。
- 本機のお手入れには、シンナー、ベンジンなどの揮発性の溶剤を使わないでください。汚れがひどい場合は中性洗剤を薄めた液をティッシュペーパーや柔らかい布に付けて軽く拭き取ってください。

上記警告を無視して製品を使用しますと、火災・感電・故障の原因となります。万一、水をこぼした場合、異常状態を確認した場合、

異物が入った場合は速やかにUSB-ACアダプター及びUSBケーブルを抜いて、安全を確保してください。また、自然故障などでの対応を依頼される場合は、お買い上げの販売店、またはコールセンターにご依頼ください。
(お客様による分解、改造により故障した場合は、保証期間内でもお客様責任となり、有償修理となります。)

注意

- ぐらついた台の上や高い棚の上など不安定な場所に置かないでください。また、本機の上に重いものを置かないでください。落下して、けがをするおそれがあります。
- 直射日光の当たる場所、火器暖房の近くなど温度の極端に高い場所や低い場所、湿気やほこりの多い場所での使用、保管は避けてください。
- 内部に指や異物を入れないでください。故障やけがをするおそれがあります。
- 子供、特に乳幼児の手の届かないところに保管ください。

保証規定

1. 取扱説明書などの注意書に従った正常な状態で、保証期間内に故障した場合は無償修理します。この場合、修理料金を無償とし、運送料含むその他諸費用はお客様の負担となります。販売店または、ブラザーコールセンターにご依頼ください。なお、故障の内容によりましては、修理に代えて同等商品と交換させていただくことがあります。
2. 保証期間内でも次の場合は、有償修理となります。
 - 取扱い上の不注意、誤用、落下による故障や損傷
 - 不当な修理または改造による故障や損傷
 - お買い上げ後の移動あるいは輸送による故障や損傷
 - 火災、風水害、地震、その他天災地変ならびに、公害、塩害、異常電圧などの外部要因による故障や損傷
 - 付属品(フィルターなど)の消耗、損傷
 - 接続している他の機器に起因した故障や損傷
 - 本書のご提示のない場合
 - 本書の所定事項の未記入または字句を書き替えられた場合
3. 故障その他による営業上の機会損失は当社では補償いたしません。
4. 本書は日本国内においてのみ有効です。
This warranty is valid only in Japan.
5. 本書は再発行いたしませんので、大切に保管してください。
6. 修理内容などの記録は、修理伝票にかえさせていただきます。
7. この保証書は、以上の保証規定により無償修理をお約束するためのもので、これにより、弊社または弊社以外の事業者に対する、お客様の法律上の権利を制限するものではありません。

ユーザーサポートについて

販売店・お買い上げ年月日等の記入をお確かめになってください。
また、保証書は保証規定をよくご確認のうえ、大切に保管してください。

部品の保有期間について

本製品の補修用性能部品の最低保有期間は、製造打切後5年です。

お問い合わせについて

アフターサービスについてのご不明な点やご相談は、お買い上げの販売店または、ブラザーコールセンターまでご連絡ください。
また、下記へのお問い合わせも承っております。

お問い合わせ窓口

よくあるご質問 Q & A
<https://faq.brother.co.jp/>



ブラザーコールセンター
TEL:0570-008588
受付時間:9:00~12:00/13:00~17:00(月~金)
*土日・祝日・弊社指定休日を除きます。
(ブラザーコールセンターは、ブラザー販売株式会社が運営しています。)

保証書

本書は、本書記載内容で無償修理(持ち込み/送り込み)を行うことをお約束するものです。お買い上げの日から下記期間中に故障が発生した場合は、本書をご提示の上、お買い上げの販売店または、ブラザーコールセンターに修理をご依頼ください。

品名	パーソナル空間向け小型空気清浄機
機種名	DF-2
保証期間	お買い上げ日より 本体1年間 (但し、付属品は除く)
お買い上げ日	年 月 日

お客様	ご芳名	様
	ご住所	
	電話	

販売店	住所・店名	印
	電話 ()	

製品仕様

型式	DF-2	
形式	フィルター式集塵方式	
電源	AC100V 50/60Hz	
消費電力	ハイパワー	W 8
	ノーマル	W 5
運転音 注1	ハイパワー	dB 43
	ノーマル	dB 35
フィルター	静電HEPAフィルター	
外形寸法	mm	幅300×奥行74×高さ99
本体重量	g	550
材質	ABS	
環境性能	動作温度	5~35℃
	動作湿度	20~80%(結露無きこと)
USBケーブル	仕様	USB TypeAオス-TypeCオス
	長さ	m 1.5
USB-ACアダプター	仕様	入力:AC100V 50Hz/60Hz 出力:DC5V/2A
生産国	日本	

注1) 運転音は製品より正面、左面、右面、上面1mにおいて測定したものを平均し、無響室換算したときの値です。

製造: **ブラザー工業株式会社**
〒467-8561 名古屋瑞穂区苗代町15番1号

販売: **株式会社 エクシング**
〒105-0011 東京都港区芝公園2-4-1 芝パークビルB館

外観図および付属品

〈スライドスイッチがある方が本体正面〉

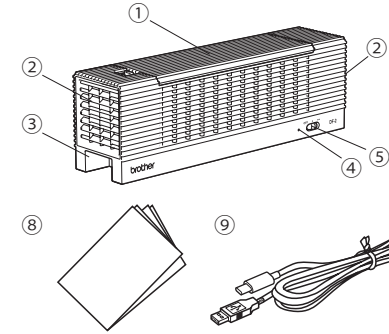

〈本体裏面〉

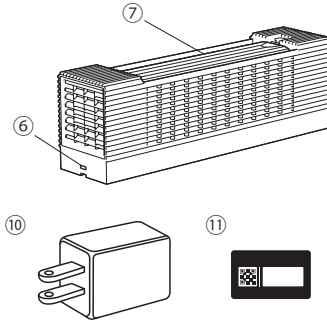

- ① 上部カバー (上面)
- ② ファンルーバー (左右)
- ③ USBジャック (左)
- ④ LED (青色または赤色)
- ⑤ スライドスイッチ
- ⑥ 盗難防止用ロック穴 (右)
- ⑦ フィルター
- ※上部カバーを開けた状態
- ⑧ ユーザーズガイド (本書)
- ⑨ USBケーブル
- ⑩ USB-ACアダプター
- ⑪ フィルター交換シール

	スライドスイッチを「●●」にすると、ハイパワーモードで起動し、LEDが青色に点灯します。
	スライドスイッチを「●」にすると、ノーマルモードで起動し、LEDが青色に点灯します。
	スライドスイッチを「OFF」にすると、電源OFFし、LEDが消灯します。
	稼働中に、本機に異常が発生するとLEDが赤色に点灯します。 ※本ガイドの「困ったときは(トラブルシューティング)」を参照ください。

ご使用前の準備

フィルター交換シールに使用開始年月を記載し、つまみを隠す様に上から貼ってください。

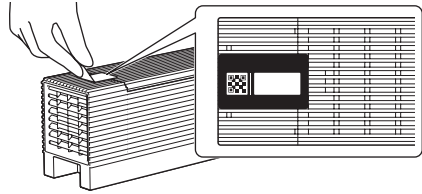

注意

フィルターには空気中の汚れが付着しておりますので、フィルターを直接手で触れると健康を害する恐れがあります。取り扱いが不慣れな方が安易にフィルターに触れるのを防ぐために、上図のようにフィルター交換シールを貼ってください。

ご使用の手順

- ① スライドスイッチを「OFF」にします。

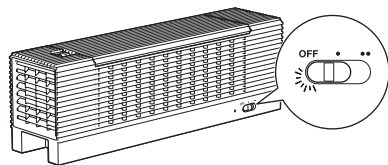

- ② 本体を裏返し、付属のUSBケーブルを本体とUSB-ACアダプターに接続し、ACコンセントに接続します。

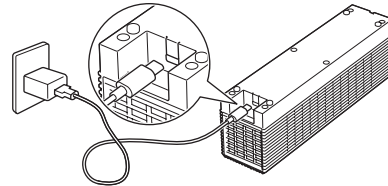

※本製品付属のUSBケーブル、USB-ACアダプターを使用ください。故障・発熱・火災の原因になります。

- ③ 本体を上部カバーが上向きになるように戻し、スライドスイッチを「●」(ノーマルモード)または「●●」(ハイパワーモード)にします。

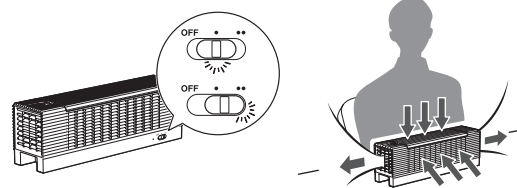

フィルターについて

本機はお買い上げの時点でフィルターが装着されています。フィルターの交換時期は、1日6時間使用で3か月が目安です。※上記期間内でも、フィルターの変色や汚れがひどい場合は、フィルターを交換してください。
※本フィルターは本製品のみ使用可です。他の製品に使用しないでください。
フィルター交換手順については、下記のURLまたはQRコードより動画としてもご確認ください。
<https://joysound.biz/df2mov>



- ① スライドスイッチを「OFF」にします。
- ② つまみを持ち、本体の上部カバーを開けます。

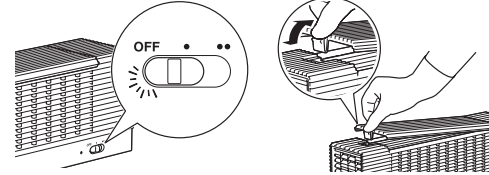

※つまみの上にフィルター交換シールが貼ってある場合は、剥がしてください。

- ③ フィルターの両側の取っ手を持ち、取り出します。

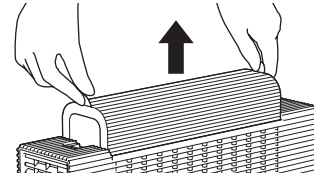

※ホコリが飛び散らないように注意して、ゴミ袋などに捨ててください。
※手袋をして取り出す、もしくは交換後に手を洗うことを推奨します。

- ④ 新しい交換フィルターを、本体にセットします。
- ⑤ 本体の上部カバーを閉めます。

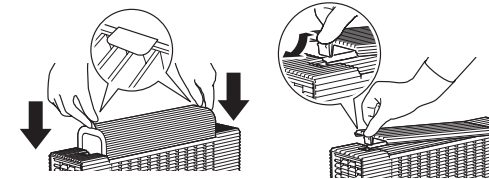

※取っ手は内側に折ってください。

- ⑥ フィルター交換シールに使用開始年月を記載し、つまみを隠す様に上から貼ってください。

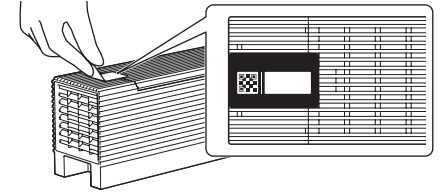

注意

フィルターには空気中の汚れが付着しておりますので、フィルターを直接手で触れると健康を害する恐れがあります。取り扱いが不慣れな方が安易にフィルターに触れるのを防ぐために、上図のようにフィルター交換シールを貼ってください。

別売品 DF-2用交換フィルター: FH211

お買い求めは、お買い上げの販売店にご依頼ください。

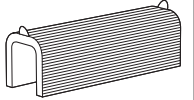

困ったときは(トラブルシューティング)

1. 本機が起動しない。(LEDが青色に点灯しない)

- ① スライドスイッチが「OFF」でないことを確認してください。スライドスイッチを「●」(ノーマルモード)もしくは「●●」(ハイパワーモード)にしてください。
- ② USBケーブルが、本体もしくはUSB-ACアダプターに正しく接続されているか確認してください。
- ③ 本製品付属のUSBケーブルとUSB-ACアダプターをご使用か確認してください。本製品付属のUSBケーブル、USB-ACアダプターのみご使用いただけます。
- ④ 上記で改善されない場合、故障のためお買い上げの販売店、またはお問い合わせ窓口にご連絡ください。

2. LEDが赤色に点灯する。

- ① 両側のファンがロックされている可能性があります。異物が入っていないか確認してください。
- ② 上記で改善されない場合、故障のためお買い上げの販売店、またはお問い合わせ窓口にご連絡ください。